

Systémové příslušenství

19" systémy

Otočný rám, velký

Bez krytu

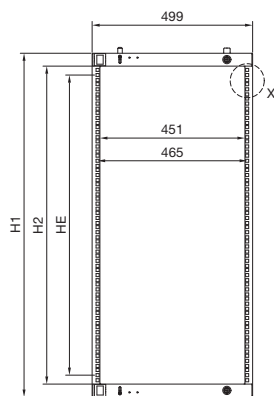

Detail X

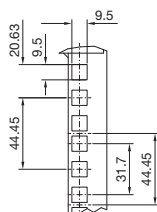

U	22	31	35	40	44
Obj. č. SR	8619.010	8619.011	8619.012	8619.013	8619.014
pro výšku skříně (nebo vyšší) mm	1200	1600	1800	2000	2200
H1 mm	1068	1468	1668	1868	2068
H2 mm	988	1388	1588	1788	1988
Hloubka mm	80	80	80	80	80

Montážní hloubka T max. = mm při rozměru D¹⁾ nejméně 48 mm

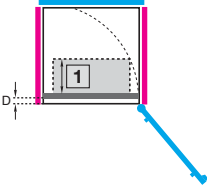
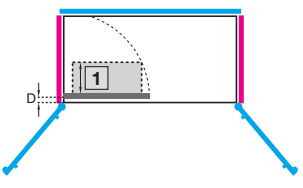
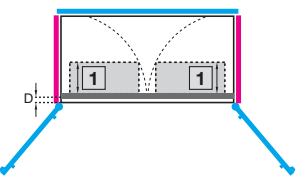
Šířka skříně mm	600	1200	1200
			
Vestavba	uprostřed	vlevo nebo vpravo	vlevo a vpravo
Hloubka skříně mm	1 T max.	1 T max.	1 T max.
400	210	295	295
500	210	395	360
600	210	495	360
800	210	695	360

¹⁾ D = vzdálenost vnitřní hrany dveří k přední hraně otočného rámu, nastavitelná v rastru 25 mm

Otočný rám, velký

Bez krytu, příklady montáže VX25

Plná vestavba

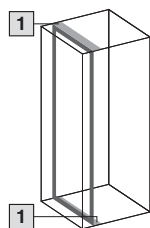

600 mm
vpředu

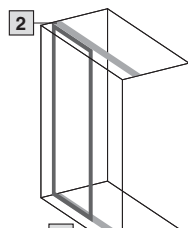

1200 mm
vpředu

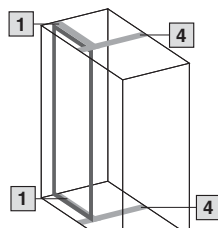

1200 mm
vpředu se systé-
movým rozdělením

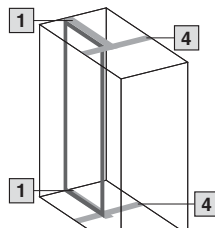

1200 mm
posunuto dozadu
se systé-
movým
rozdělením

Boční montáž

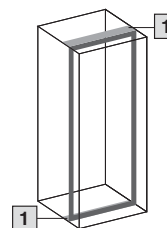

Montáž velkého otočného rámu na boční straně je při hloubce rozváděče 600 mm shodná s montáží na čelní straně. Pro přístup k otočnému rámu doporučujeme závěsy dveří pro bočníci.

Částečné vybavení nahore

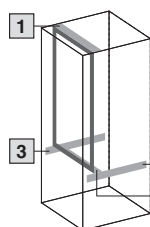

600 mm
vpředu

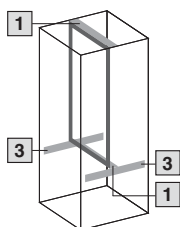

600 mm
posunuto dozadu

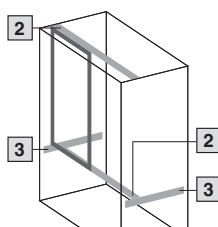

1200 mm
vpředu

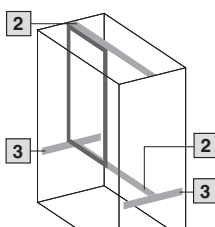

1200 mm
posunuto dozadu

- 1 Montážní sada pro skříň o šířce 600 mm
- 2 Montážní sada pro skříň o šířce 1200 mm
- 3 Systémové chasis 23 x 64 mm
- 4 Systémové rozdělení

Částečné vybavení uprostřed

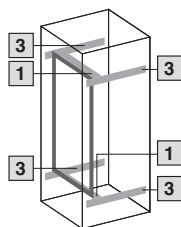

600 mm
vpředu

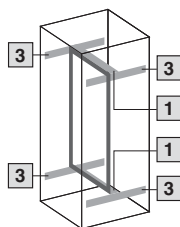

600 mm
posunuto
dozadu

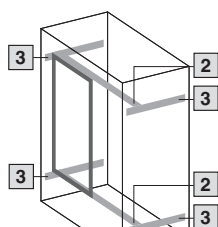

1200 mm
vpředu

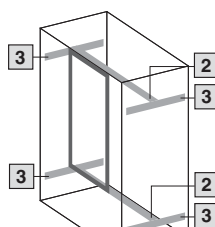

1200 mm
posunuto dozadu

Systémové příslušenství

19" systémy

Otočný rám, velký

S krytem

Montážní komponenty na straně
(vestavěné do VX25)

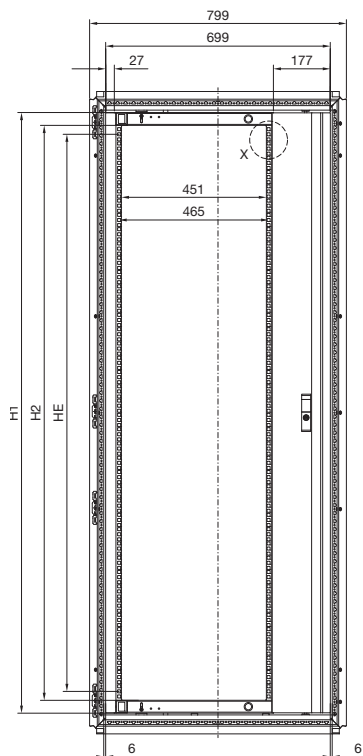

Montážní komponenty uprostřed
(vestavěné do VX25)

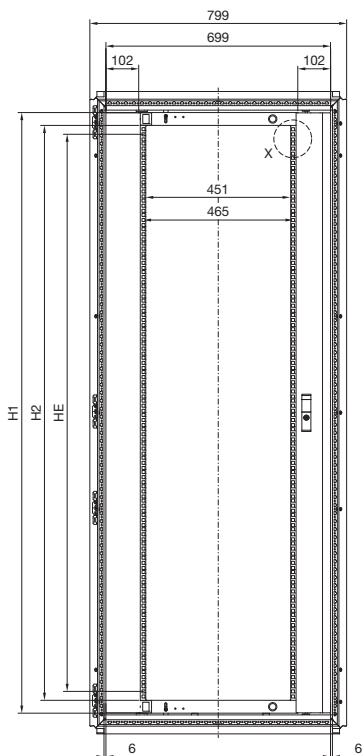

Detail X

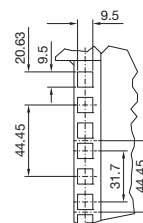

U	22		31		35		40		44			
Kryt	boční	uprostřed	boční	uprostřed	boční	uprostřed	boční	uprostřed	boční	uprostřed		
Obj. č. SR	RAL 7035		8619.020	8619.030	8619.021	-	8619.022	8619.032	8619.023	8619.033	8619.024	8619.034
Pro výšku skříně (nebo vyšší) mm	1200		1600		1800		2000		2200			
H1 mm	1068		1468		1668		1868		2068			
H2 mm	988		1388		1588		1788		1988			
Hloubka mm	80		80		80		80		80			

Montážní hloubka T max. = mm při rozměru D¹⁾ nejméně 48 mm

Šířka skříně mm

800

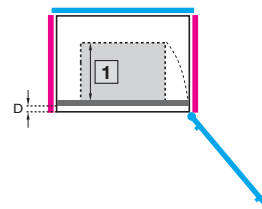
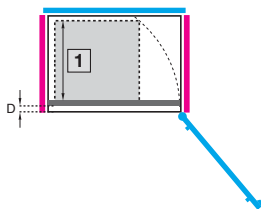

Vestavba	boční		uprostřed	
Závěs	130°	180°	130°	180°
Hloubka skříně mm	1 T max.	1 T max.	1 T max.	1 T max.
400	295	260	265	150
500	395	360	370	250
600	470	440	370	330
800	470	440	370	330

¹⁾ D = vzdálenost vnitřní hrany dveří k přední hraně otočného rámu, nastavitelná v rastru 25 mm

Otočný rám, velký

S krytem, příklady montáže VX25

Plná vestavba

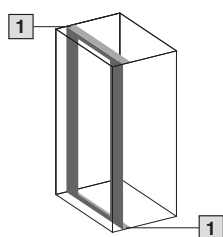

800 mm
vpředu

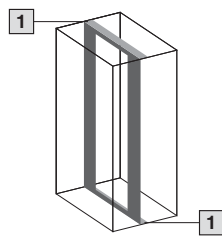

800 mm
posunuto dozadu

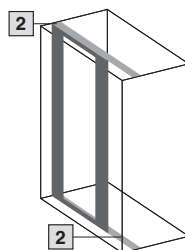

1200 mm
vpředu

Boční montáž

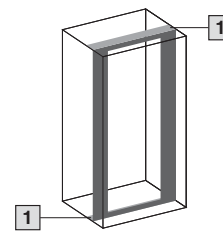

Montáž velkého otočného rámu na boční straně je při hloubce rozváděče 800 mm shodná s montáží na čelní straně. Pro přístup k otočnému rámu doporučujeme závěsy dveří pro bočníci.

Částečné vybavení nahore

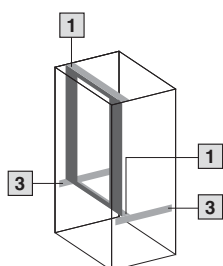

800 mm
vpředu

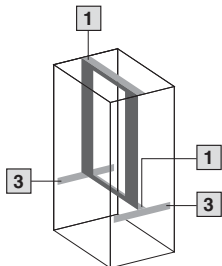

800 mm
posunuto dozadu

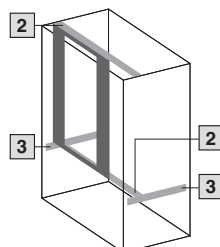

1200 mm
vpředu

- 1 Montážní sada pro skříně o šířce 800 mm
- 2 Montážní sada pro skříně o šířce 1200 mm
- 3 Systemové chassis 23 x 64 mm

Částečné vybavení uprostřed

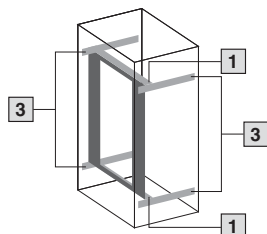

800 mm
vpředu

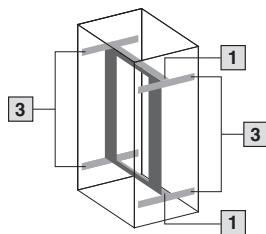

800 mm
posunuto dozadu